



BLOX

Poêle à accumulation | Foyers modulaires

≡ hoxter





BLOX U77

Systeme BLOX

Parallèlement à l'amélioration de la qualité des techniques de construction, les exigences en matière de chauffage évoluent également. Les maisons modernes dotées d'une bonne isolation thermique nécessitent un changement d'approche. Contrairement à la puissance calorifique massive du chauffage qui s'épuise rapidement et doit être rechargées fréquemment, les foyers modulaires et les poêle à accumulation BLOX ont une autre philosophie. Ils limitent la puissance calorifique et visent une meilleure accumulation à une fréquence de recharge moins importante. Le corps de base du poêle modulaire en béton brut ou en céramique, avec une vue claire sur le feu, tire parti de la masse d'accumulation de réserve tout en conservant des dimensions compactes. Les foyers modulaires et les poêles restent ainsi chauds longtemps après avoir été éteints. L'accent a également été mis sur la rapidité d'assemblage et la qualité des détails. Le design et la fonctionnalité sont combinés dans une symbiose de formes simples et d'artisanat de qualité.

Avantages généraux du système BLOX	04-13
Poêles à accumulation	14-21
Foyers modulaires	22-29
Caractéristiques techniques	30-31



BLOX H60

SYSTÈME BLOX

Installation rapide

Lors du développement, nous avons mis l'accent sur l'essentiel, à savoir une installation rapide, la variabilité des connexions et la garantie d'un fonctionnement à long terme de l'ensemble de l'appareil. La combinaison des matériaux utilisés et le système modulaire de l'ensemble du produit y correspondent.

340–606 kg

Poids total

3–5 heures

Temps d'installation

6–7 pièces

Nombre de pièces en béton



SYSTÈME BLOX

Enveloppe d'accumulation

Le revêtement BLOX est fabriqué à partir d'un mélange de béton spécial et, dans le cas des poêles à accumulation, également en céramique. Le revêtement en béton, d'une épaisseur de 28 mm, et la céramique de fabrication traditionnelle possèdent une importante capacité d'accumulation de chaleur et de diffusion progressive dans la pièce par rayonnement. L'aspect du revêtement en béton est toujours unique. Le processus de fabrication et de séchage engendre des irrégularités de coloration, de texture et de nuances (voir page 31). Pour obtenir un aspect uniforme, il est possible d'utiliser le revêtement pour béton Hoxter pour cheminées, ou d'opter pour l'une des finitions colorées originales Hoxter BETONTEC.



.....| Béton brut
(standard)



.....| La peinture
pour foyer Hoxter (accessoires)



.....| Traitement de surface
BETONTEC

.....| **Kit de réparation de surface**

Le kit BLOX avec enrobage en béton comprend également un mastic de réparation de surface en béton en cas de dommages mineurs lors de la manutention et de l'installation.

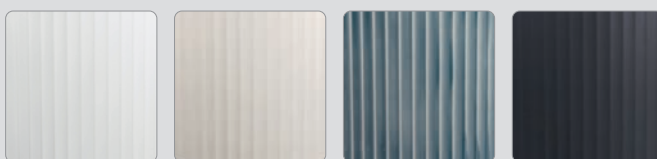

Recouvrement en céramique
(poêles à accumulation uniquement)





BLOX H83

BLOX H60
BETONTEC Olive



SYSTÈME BLOX **Traitement de surface BETONTEC**

Pour les cheminées et poêles à revêtement en béton, nous avons développé une palette de teintes spéciale : BETONTEC. Appliqué en plusieurs couches, il recouvre entièrement la surface poreuse du béton. Le produit bénéficie ainsi d'un aspect unique, est résistant aux salissures et se nettoie facilement avec un chiffon humide. BETONTEC peut être appliqué aussi bien sur les éléments individuels avant assemblage que sur le produit fini.



Quartz



Or

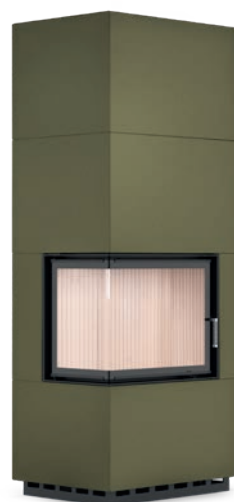

Olive

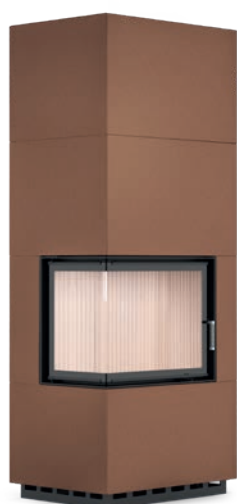

Cannelle



Anthracite

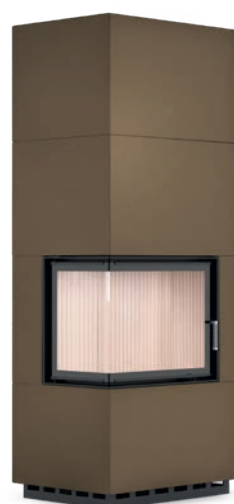

Bronze



SYSTÈME BLOX

Souplesse dans la conception et la réalisation



Poignées et commande de l'air

Le design est également défini par de petits détails tels que les poignées et la commande de l'air. Les deux versions de réalisation combinent deux finitions: acier inoxydable et noir. Pour sa grande durabilité, le téflon est utilisé dans le cas de la finition noire qui est appliquée sur l'acier inoxydable.

Habillage de la chambre de combustion

En plus de la habillage standard de la chambre de combustion en argile réfractaire de couleur claire, une version de couleur foncée est également disponible. Afin de garantir une grande durabilité, les deux habillages sont cuites à 1 100 °C pendant la production. La habillage en argile réfractaire foncée est en plus composé d'un mélange de couleurs ce qui garantit la stabilité de la couleur de la chambre de combustion, même après une utilisation prolongée. Les deux versions de la habillage en argile réfractaire ont une épaisseur de 40 mm.

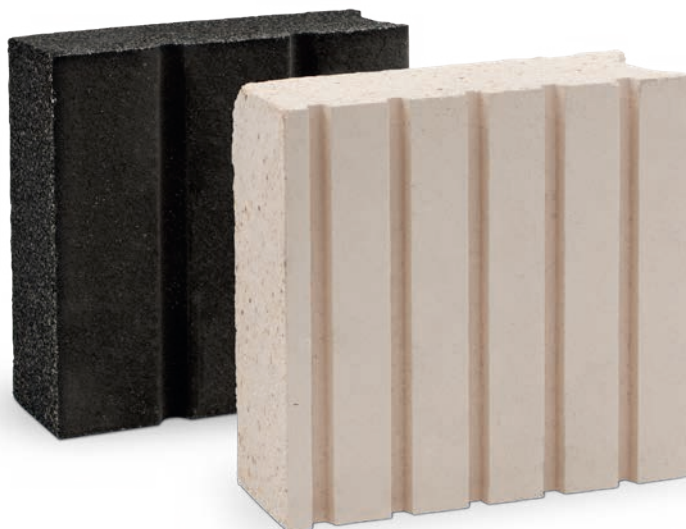

Profilé de la porte avec double vitrage

Le profilé de la porte, avec une épaisseur de paroi de 2,5 mm, garantit la stabilité à des températures élevées. La structure du portillon permet l'utilisation d'un simple ou d'un double vitrage. Le double vitrage améliore les caractéristiques isolantes du portillon et réduit la quantité de chaleur transmise dans la pièce par le portillon. Cela permet d'éviter la surchauffe dans les pièces où les besoins énergétiques sont minimisées.



BLOX R55 Céramique
Ivoire brillant



SYSTÈME BLOX

Connexion variable même pour les bâtiments en bois et les maisons passives

Notre objectif principal était de fabriquer une source de chaleur compacte pour les maisons et les pièces à faible perte de chaleur. Pour les constructions de maisons en bois fréquemment utilisées, nous avons conçu un système de protection thermique externe et interne afin de respecter des distances minimales par rapport aux murs combustibles.

Distance minimale pour les murs en matériaux combustibles

- structures en bois, murs porteurs d'une épaisseur maximale de 10 cm
- pour les valeurs de tous les modèles, voir la page 26

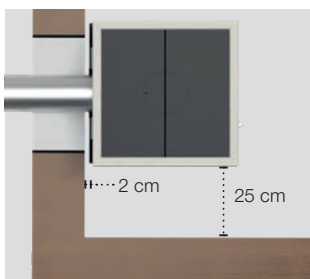

Avec plaque de blindage extérieure (accessoires)

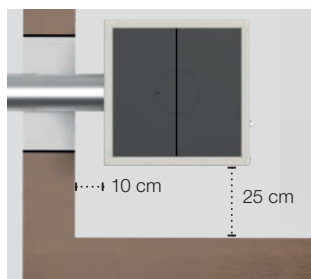

Sans feuille de blindage externe

(valeurs indiquées pour BLOX 50)

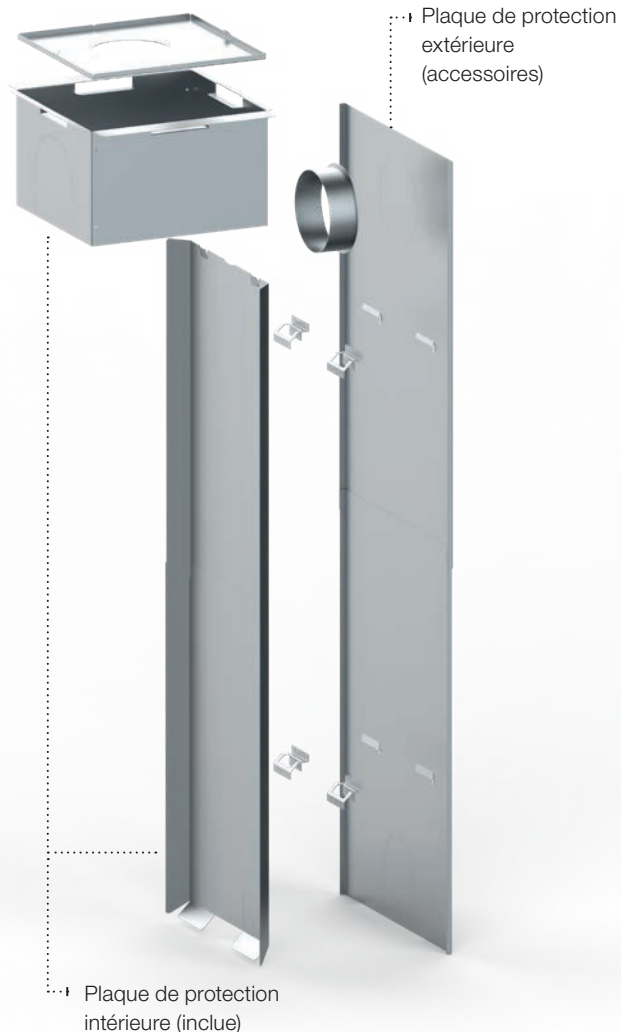

Sortie de l'évacuation

La sortie des gaz de combustion du foyer peut être réalisée vers le haut ou vers l'arrière. Pour les modèles BLOX 50 et H60, la partie supérieure avec la sortie de fumée peut être tournée de 90°. Dans la version ronde du BLOX R55, les fumées de combustion peuvent être raccordés vers le haut ou vers l'arrière et la partie supérieure avec la sortie des gaz de combustion peut être tournée dans n'importe quelle direction. La voie d'évacuation de fumées non utilisée sert d'orifice d'inspection.

Raccordement d'air frais

L'air nécessaire à la combustion dans le foyer peut être raccordé par l'arrière ou par le bas. La division de la partie inférieure de la structure en béton de l'enveloppe permet un accès aisé pour le raccordement du tuyau en aluminium.

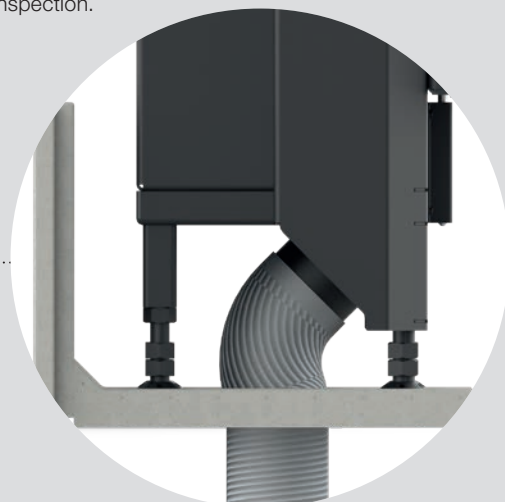

BLOX 50





Poêle à accumulation BLOX

Sur un plan réduit, nous avons créé un appareil de chauffage très efficace et convivial au design moderne. Ils ne sont disponibles que dans la version à accumulation et se caractérisent par un faible rendement horaire et un long temps d'accumulation.



Méthode de chargement du combustible et production de chaleur à un cycle de 24 heures

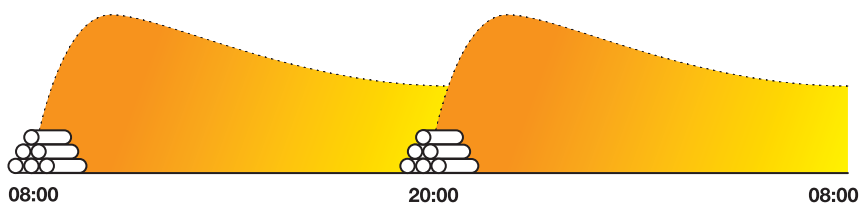

POÊLE À ACCUMULATION BLOX Technique

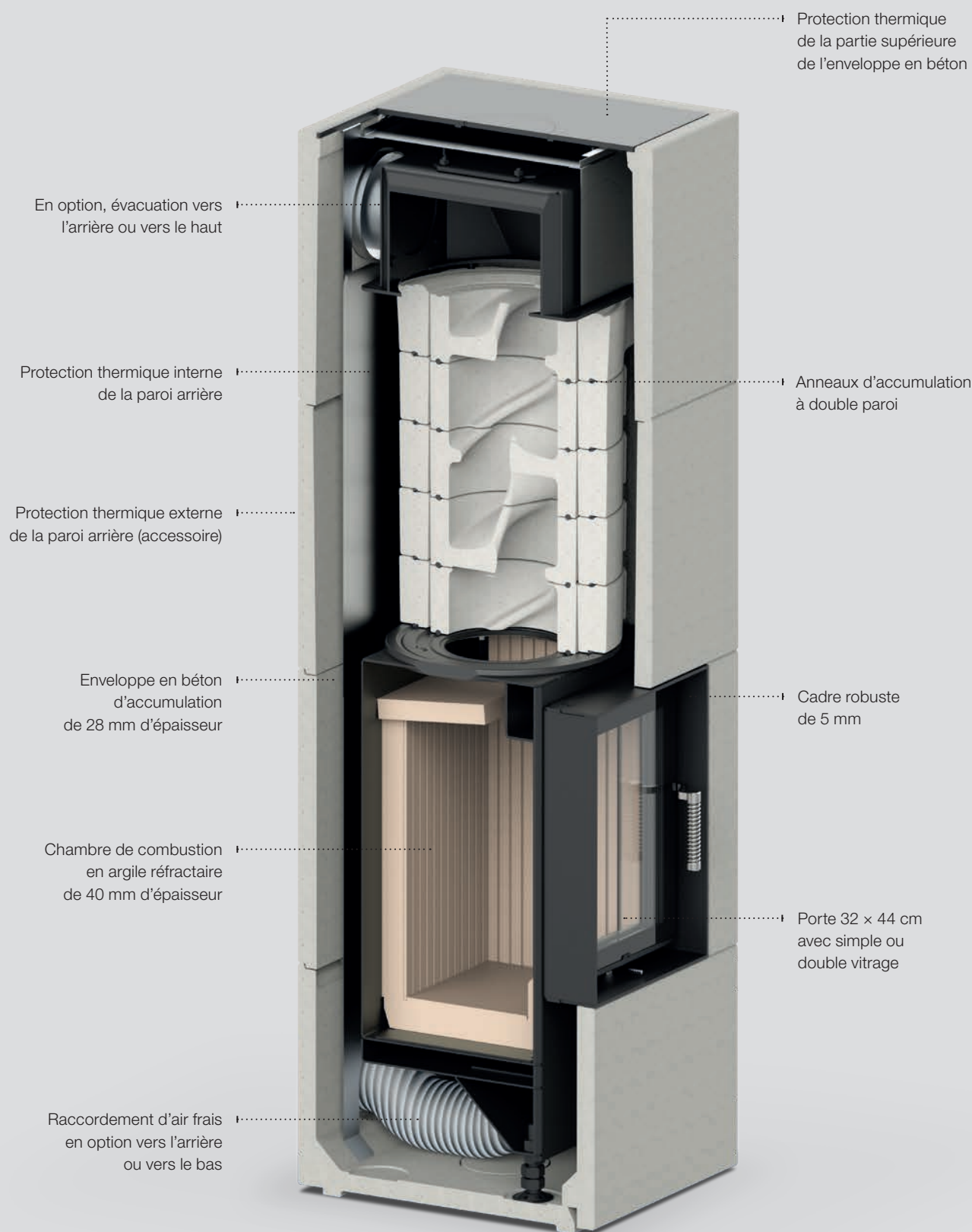

Accumulation de chaleur dans une enveloppe fermée

L'enveloppe du poêle est complètement fermée, sans trous pour la convection de l'air, afin d'obtenir l'accumulation la plus longue possible et la production horaire de chaleur la plus faible possible. Le moteur à accumulation est constitué d'anneaux d'accumulation à double paroi en contact direct avec les fumées de combustion. Au début du processus de chauffage, la chaleur du portillon vitré pénètre dans la pièce et est remplacée par la chaleur rayonnante de toute la surface de l'enveloppe du poêle.

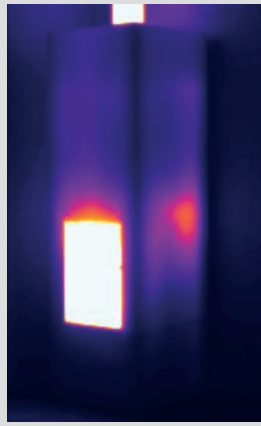

1 heure après l'allumage
Température moyenne de surface 29 °C



3 heures après l'allumage
Température moyenne de surface 88 °C



12 heures après l'allumage
Température moyenne de surface 45 °C

(valeurs données pour BLOX 50)

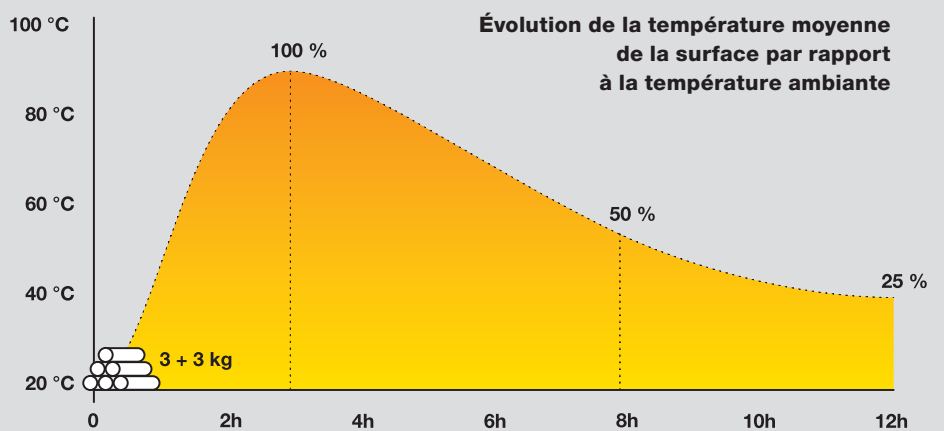

Anneau d'accumulation

- Conduit de résidus de combustion en spirale
- Masse volumique 2 700 kg/m³
- Température de cuisson de production 1100 °C
- Raccordement par cordon d'étanchéité avec système de languette / rainure



3 + 3 kg

Quantité de bois

10–12 heures

Temps de sortie de la chaleur à partir de l'allumage

1,6–1,9 kW/h

Puissance calorifique moyenne

BLOX R55





POËLE À ACCUMULATION BLOX Présentation des modèles



BLOX 50

Variante d'accumulation

- Puissance calorifique moyenne 1,6 kW/h
- Temps de sortie de la chaleur à partir de l'allumage 12 heures
- Poids total 425 kg



BLOX R55

Variante d'accumulation

- Puissance calorifique moyenne 1,6 kW/h
- Temps de sortie de la chaleur à partir de l'allumage 12 heures
- Poids total 415 kg

BETONTEC



BLOX R55 Céramique
Océan transparent



POÊLE À ACCUMULATION BLOX Céramiques traditionnelles au design moderne

Les poêles à accumulation en céramique BLOX ont une histoire à raconter. De leur design moderne et distinctif, avec sa surface gravée et divisée qui leur confère un style intemporel, à l'important travail manuel nécessaire à la fabrication de leurs carreaux semi-circulaires uniques et de leurs émaux exclusifs, le revêtement en céramique BLOX est visible de tous côtés, ce qui permet également d'installer le poêle à accumulation comme un élément indépendant au centre de la pièce.

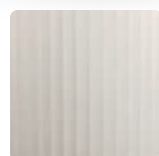
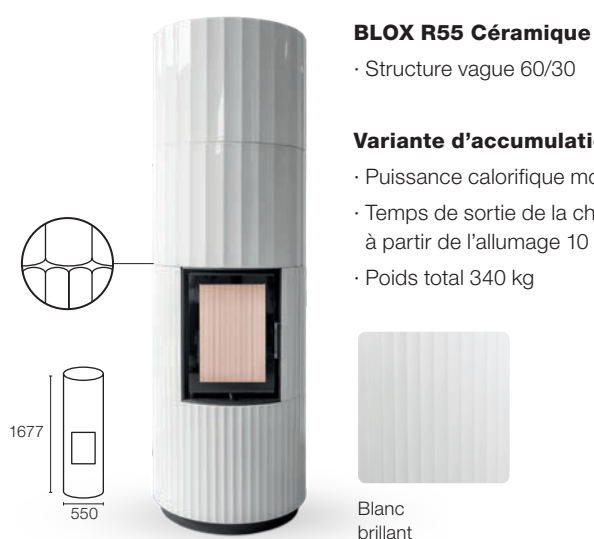

Ivoire
brillant



Océan
transparent

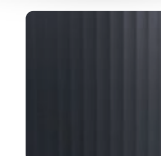

Noir
mat

BLOX H60T





Foyers modulaires BLOX

Ces produits sont une combinaison unique de technologie et de design. Ils se caractérisent notamment par une installation rapide et intuitive. Ils se composent d'un foyer, d'une base en acier avec des rails spéciaux prévus pour l'admission d'air et d'une enveloppe en béton. En option, lors de la configuration du produit, vous pouvez choisir entre un fonctionnement par convection conventionnelle ou un chauffage par accumulation.



Méthode de chargement du combustible et production de chaleur à un cycle de 24 heures

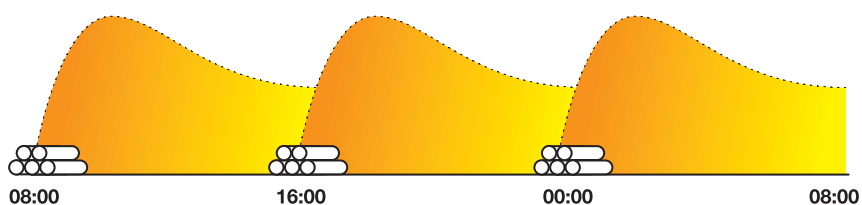

Variante d'accumulation

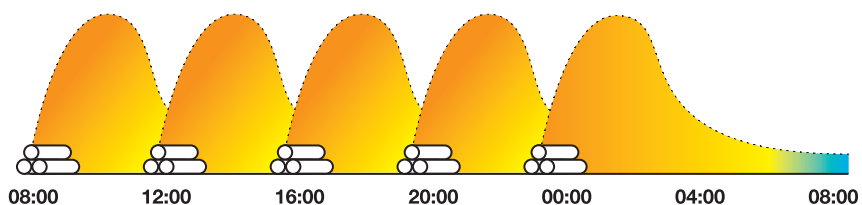

Variante à convection

FOYERS MODULAIRES BLOX

Technique

En option, évacuation vers l'arrière ou vers le haut

Protection thermique interne de la paroi arrière

Protection thermique externe de la paroi arrière (accessoire)

Enveloppe en béton de 28 mm d'épaisseur

Chambre de combustion en argile réfractaire de 40 mm d'épaisseur

Raccordement d'air frais en option vers l'arrière ou vers le bas



Fonction « heat boost »

pour la variante d'accumulation

L'enveloppe en béton brut pour la variante d'accumulation comprend une grille verrouillable. Lorsque la grille est ouverte, l'air chauffé se met à circuler immédiatement dans la pièce.

L'enceinte de la version à convection des foyers modulaires présente des orifices d'air ouvertes en permanence, sans possibilité de fermeture.



Clapet intégré

La version d'accumulation et à convection des foyers modulaires BLOX est équipée d'un clapet de tirage de cheminée intégré. Plage de fermeture 0-80 %.

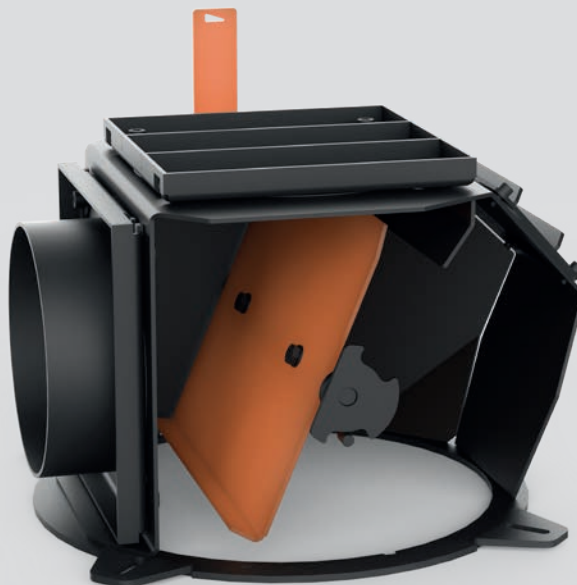

Base ajustable en hauteur

Elle permet d'ajuster la hauteur et la planéité de l'ensemble de l'appareil pendant et après l'installation. Le couvercle de base est fixé à l'aide d'un système d'aimants et l'ensemble du montage est effectué après la pose du sol.

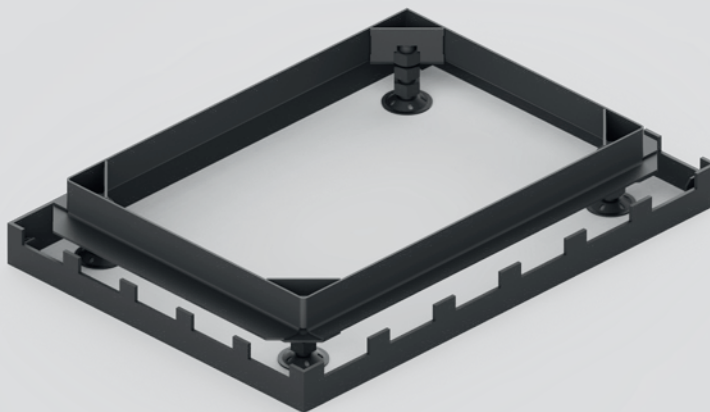

FOYERS MODULAIRES BLOX

Répartition de la chaleur

Variante d'accumulation

- Accumulation de chaleur dans les anneaux de stockage et l'enveloppe en béton
- Possibilité d'ouvrir la grille pour une montée en température plus rapide « heat boost ».



3–5,6 kW/h

Rendement calorifique moyen
(en fonction du modèle)

5–12 heures

Temps de sortie de la chaleur à partir
de l'allumage (en fonction du modèle)

Variante à convection

- Accumulation partielle de chaleur vers l'enveloppe en béton
- Montée plus rapide de la chaleur



8–10 kW/h

Rendement calorifique moyen
(en fonction du modèle)

1–3 heures

Temps de sortie de la chaleur à partir
de l'allumage (en fonction du modèle)

Variante d'eau chaude

- Accumulation de chaleur vers un réservoir d'accumulation externe
- Chauffage de l'ensemble de la maison et de l'eau chaude



8 kW/h

Rendement calorifique moyen

70 %

Part de rendement vers l'eau

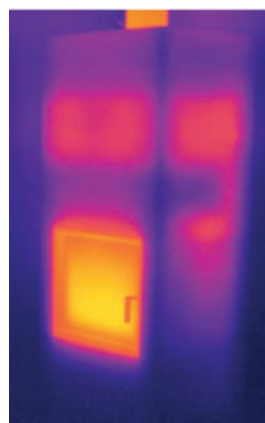

1 heure après l'allumage
Température moyenne
de surface 48 °C

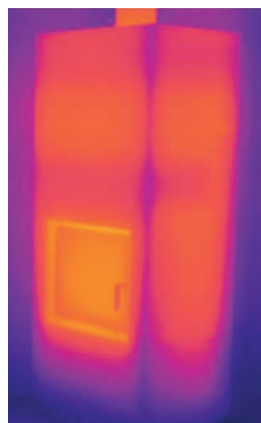

3 heures après l'allumage
Température moyenne
de surface 78 °C

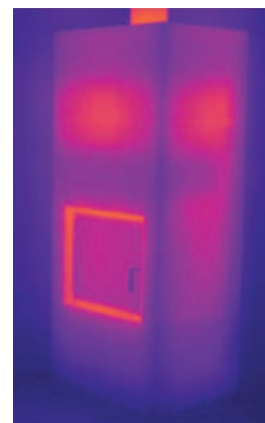

8 heures après l'allumage
Température moyenne
de surface 46 °C

(valeurs données pour BLOX H83)

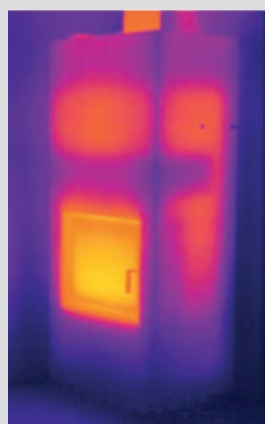
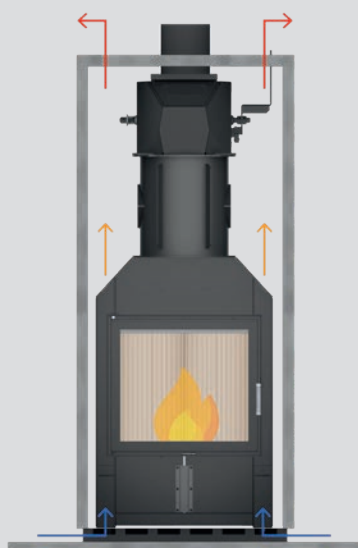

1 heure après l'allumage
Température moyenne
de surface 58 °C

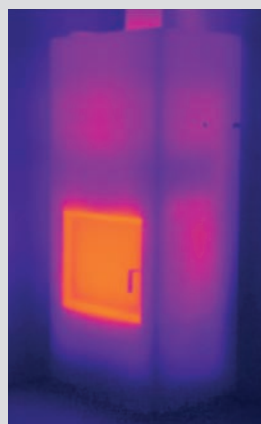

2 heures après l'allumage
Température moyenne
de surface 43 °C



3 heures après l'allumage
Température moyenne
de surface 37 °C

(valeurs données pour BLOX H83)

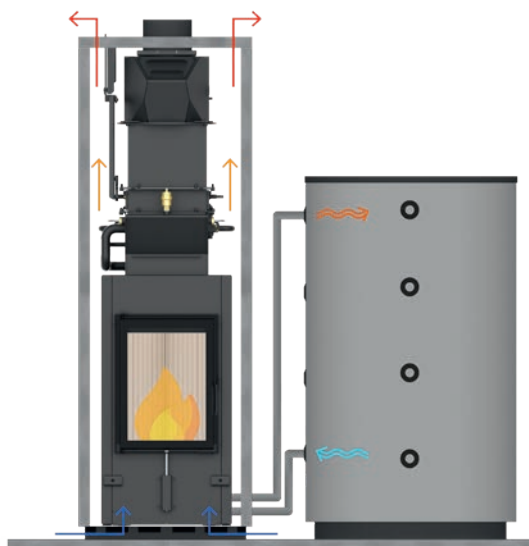

Élément de nettoyage pour échangeur d'eau chaude WTR

La version avec élément de nettoyage WTR intégré offre un plus grand confort d'utilisation et une efficacité constante de l'échangeur d'eau chaude. Dans chacun des tuyaux de l'échangeur, une spirale en acier inoxydable est suspendue à un mécanisme de bascule à deux axes. Un simple mouvement de la sortie à travers le couvercle de l'enveloppe permet un nettoyage efficace.

FOYERS MODULAIRES BLOX
Présentation des modèles



BLOX H60

Variante d'accumulation

- Puissance calorifique moyenne 3 kW/h
- Temps de sortie de la chaleur à partir de l'allumage 12 heures
- Poids total 592 kg

Variante à convection

- Puissance calorifique nominale 10 kW/h
- Poids total 474 kg



BLOX H60W

Variante d'eau chaude

- Puissance calorifique nominale 8 kW/h
- Part de rendement vers l'eau 5,6 kW/h
- Poids total 520 kg



BLOX H60T

Variante d'accumulation

- Puissance calorifique moyenne 3,3 kW/h
- Temps de sortie de la chaleur à partir de l'allumage 12 heures
- Poids total 606 kg

Variante à convection

- Puissance calorifique nominale 10 kW/h
- Poids total 487 kg

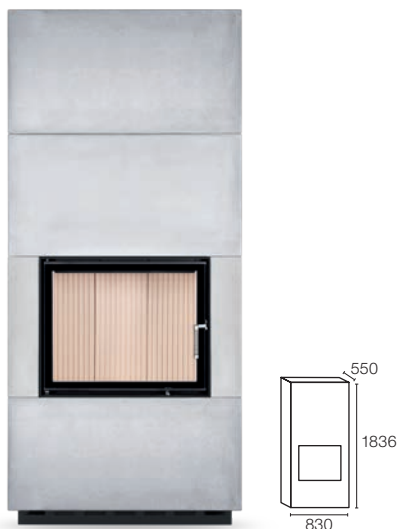

BLOX H83

Variante d'accumulation

- Puissance calorifique moyenne 3,1 kW/h
- Temps de sortie de la chaleur à partir de l'allumage 9 heures
- Poids total 570 kg

Variante à convection

- Puissance calorifique nominale 8 kW/h
- Poids total 521 kg

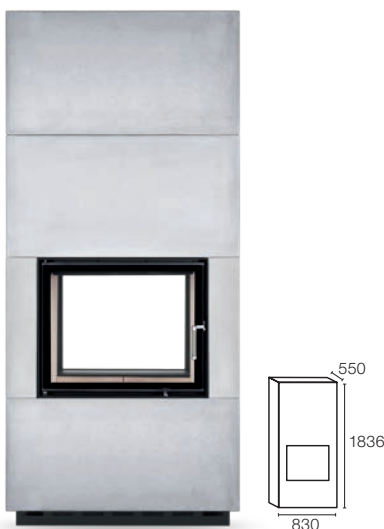

BLOX H83T

Variante d'accumulation

- Puissance calorifique moyenne 3,1 kW/h
- Temps de sortie de la chaleur à partir de l'allumage 9 heures
- Poids total 582 kg

Variante à convection

- Puissance calorifique nominale 8 kW/h
- Poids total 533 kg

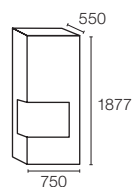

BLOX E75

Variante d'accumulation

- Puissance calorifique moyenne 4 kW/h
- Temps de sortie de la chaleur à partir de l'allumage 7 heures
- Poids total 549 kg

Variante à convection

- Puissance calorifique nominale 8 kW/h
- Poids total 500 kg

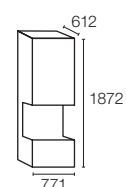

BLOX U77

Variante d'accumulation

- Puissance calorifique moyenne 5,6 kW/h
- Temps de sortie de la chaleur à partir de l'allumage 5 heures
- Poids total 538 kg

Variante à convection

- Puissance calorifique nominale 8 kW/h
- Poids total 508 kg

BETONTEC



Données techniques

	BLOX 50 A+	BLOX R55 A+	BLOX R55 Céramique A+	BLOX H60 A+	BLOX H60T A+
	Variante d'accumulation	Variante d'accumulation	Variante d'accumulation	Variante d'accumulation Variante à convection	Variante d'accumulation Variante à convection
Corps du foyer	HAKA 32/44	HAKA 32/44	HAKA 32/44	HAKA 37/50	HAKA 37/50
Anneau d'accumulation	5x Ø360 mm	5x Ø360 mm	5x Ø360 mm	5x Ø440 mm	5x Ø440 mm
Valeurs d'exploitation mesurées					
Puissance calorifique nominale	----	----	----	10 kW	10 kW
Efficacité	> 80 %	> 80 %	> 80 %	> 80 %	> 80 %
Consommation de combustible	6 kg (3 + 3 kg)	6 kg (3 + 3 kg)	6 kg (3 + 3 kg)	9 kg (4,5 + 4,5 kg)	3 kg/h
Puissance de la chambre de combustion ¹	24 kW	24 kW	24 kW	36 kW	40 kW
Puissance calorifique moyenne ²	1,6 kW	1,6 kW	1,9 kW	3 kW	3,3 kW
Temps de distribution de la chaleur ³	12 heures	12 heures	10 heures	12 heures	12 heures
Température moyenne des gaz de combustion à la sortie	240 °C	240 °C	240 °C	252 °C	259 °C
Informations techniques générales					
Poids total	425 kg	415 kg	340 kg	592 kg	474 kg
Dimensions totales (L x P x H)	500 x 500 x 1597 mm	550 x 550 x 1647 mm	550 x 550 x 1647 mm	600 x 600 x 1968 mm	600 x 600 x 1968 mm
Surface sol chambre de combustion (L x P)	250 x 210 mm	250 x 210 mm	250 x 210 mm	305 x 305 mm	305 x 305 mm
Raccordement d'air pour la combustion	horizontalement / verticalement Ø100 mm	horizontalement / verticalement Ø100 mm	horizontalement / verticalement Ø100 mm	horizontalement / verticalement Ø125 mm	horizontalement / verticalement Ø125 mm
Diamètre du raccordement au conduit de fumée	Ø130 mm (verticalement en option Ø150 mm)	Ø130 mm (en option Ø150 mm)	Ø130 mm (en option Ø150 mm)	Ø180 mm	Ø180 mm
Hauteur de la connexion de sortie de fumées verticalement / horizontalement	1597 / 1450 mm	1647 / 1500 mm	1647 / 1500 mm	1968 / 1803 mm	1968 / 1803 mm
Écart minimaux					
pour les murs en matériau ininflammable					
en arrière / latéraux / vers le plafond / vers le sol	20 / 100 / 400 / 0 mm	0 / 50 / 400 / 0 mm	0 / 50 / 400 / 0 mm	20 / 100 / 400 / 0 mm	---- / 20 / 400 / 0 mm
en arrière / latéraux avec blindage thermique extérieure	0 / 0 mm	---- / ---- mm	---- / ---- mm	0 / 0 mm	---- / 0 mm
pour les murs en matériau inflammable					
en arrière / latéraux / vers le plafond / vers le sol	100 / 250 / 600 / 0 mm	80 / 170 / 600 / 0 mm	80 / 170 / 600 / 0 mm	100 / 300 / 600 / 0 mm	---- / 250 / 600 / 0 mm
en arrière / latéraux avec blindage thermique extérieure	20 / 250 mm	---- / ---- mm	---- / ---- mm	20 / 50 mm	---- / 20* mm

BLOX H60W **A+**

	Variante d'eau chaude
Corps du foyer	HAKA 37/50W (WTR)
Valeurs d'exploitation mesurées	
Puissance calorifique nominale / Part de rendement vers l'eau	8 / 5,6 kW
Efficacité	> 80 %
Consommation de combustible	2,2 kg/h
Température moyenne des gaz de combustion à la sortie	184 °C
Informations techniques générales	
Poids total	520 kg
Dimensions totales (L x P x H)	600 x 600 x 1968 mm
Surface sol chambre de combustion (L x P)	305 x 305 mm
Raccordement d'air pour la combustion	horizontalement / verticalement Ø125 mm
Diamètre du raccordement au conduit de fumée	Ø180 mm
Hauteur de la connexion de sortie de fumées verticalement / horizontalement	1968 / 1803 mm
Écart minimaux	
pour les murs en matériau ininflammable	
en arrière / latéraux / vers le plafond / vers le sol	20 / 100 / 400 / 0 mm
en arrière / latéraux avec blindage thermique extérieure	0 / 0 mm
pour les murs en matériau inflammable	
en arrière / latéraux / vers le plafond / vers le sol	100 / 300 / 600 / 0 mm
en arrière / latéraux avec blindage thermique extérieure	20 / 50 mm

	Variante d'accumulation	Variante à convection	Variante d'accumulation	Variante à convection	Variante d'accumulation	Variante à convection	Variante d'accumulation	Variante à convection
	HAKA 60/50	HAKA 60/50	HAKA 60/50T	HAKA 60/50T	ECKA 60/35/50	ECKA 60/35/50	UKA 35/60/35/50	UKA 35/60/35/50
	3x Ø360 mm	----	3x Ø360 mm	----	3x Ø360 mm	----	2x Ø360 mm	----
	----	8 kW	----	8 kW	----	8 kW	----	8 kW
	> 80 %	> 80 %	> 80 %	> 80 %	> 80 %	> 80 %	> 80 %	> 80 %
	7 kg (3,5 + 3,5 kg)	2,5 kg/h	7 kg (3,5 + 3,5 kg)	2,5 kg/h	7 kg (3,5 + 3,5 kg)	2,5 kg/h	7 kg (3,5 + 3,5 kg)	2,5 kg/h
	28 kW	----	28 kW	----	28 kW	----	28 kW	----
	3,1 kW	----	3,1 kW	----	4 kW	----	5,6 kW	----
	9 heures	----	9 heures	----	7 heures	----	5 heures	----
	236 °C	247 °C	230 °C	247 °C	233 °C	253 °C	219 °C	253 °C
	570 kg	521 kg	582 kg	533 kg	549 kg	500 kg	538 kg	508 kg
	830 x 550 x 1836 mm		830 x 550 x 1836 mm		750 x 550 x 1877 mm		771 x 612 x 1872 mm	
	520 x 210 mm		520 x 290 mm		460 x 210 mm		390 x 205 mm	
	horizontalement / verticalement Ø125 mm		horizontalement / verticalement Ø125 mm		horizontalement / verticalement Ø125 mm		horizontalement / verticalement Ø125 mm	
	Ø180 mm		Ø180 mm		Ø180 mm		Ø180 mm	
	1836 / 1670 mm		1836 / 1670 mm		1877 / 1712 mm		1869 / 1704 mm	
	20 / 50 / 400 / 0 mm		---- / 20 / 400 / 0 mm		20 / 50 / 400 / 0 mm		20 / ---- / 400 / 0 mm	
	0 / 0 mm		---- / 0 mm		0 / 0 mm		0 / ---- mm	
	80 / 250 / 600 / 0 mm		---- / 250 / 600 / 0 mm		70 / 200 / 600 / 0 mm		50 / ---- / 600 / 0 mm	
	20 / 50 mm		---- / 20* mm		20 / 20* mm		10 / ---- mm	

Surface de revêtement en béton

Le revêtement en béton est fabriqué à partir de béton brut, destiné à être transformé ultérieurement. Le béton brut peut présenter des irrégularités de couleur, de texture ou des taches. Ces irrégularités sont inhérentes à la production et à la transformation du matériau et sont inévitables. Pour obtenir un aspect uniforme, il est nécessaire d'appliquer un revêtement adapté.

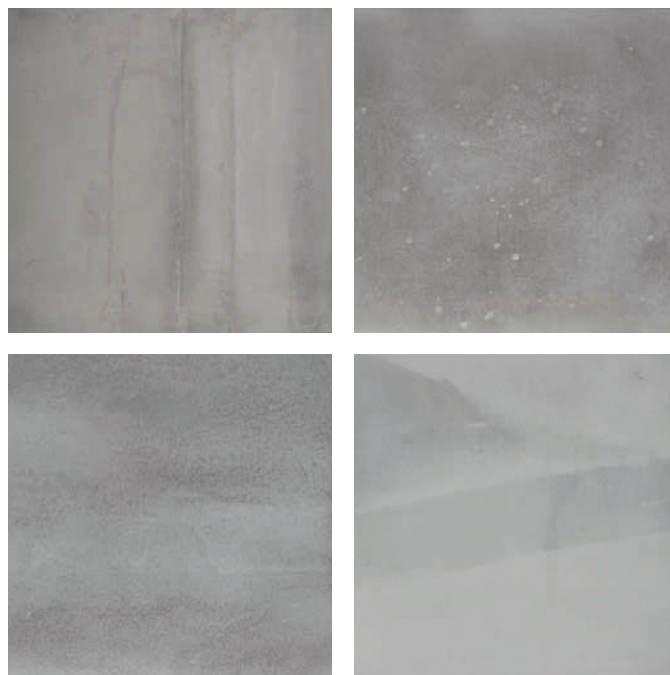

* Avec protection thermique intérieure et extérieure.

1 Avec une quantité de bois maximale de 4 kWh/kg, sans tenir compte des pertes d'efficacité.

2 Variante d'accumulation, la quantité de bois indiquée pour la période d'accumulation avec une efficacité du système > 80 %.

3 Temps écoulé depuis l'allumage jusqu'à la valeur atteinte de 25% de la température moyenne maximale de la surface par rapport à la température ambiante.

BLOX E75
BETONTEC Or



HOXTER a.s.

Jinačovice 512

66434 Jinačovice

Czech Republic

Tel.: +420 518 777 701

E-mail: info@hoxter.eu

www.hoxter.eu

VERSION 11/2025

FR-M1000616

Sous réserve de modifications et d'erreurs.

Les données techniques et les dessins se trouvent sur notre site internet www.hoxter.eu